

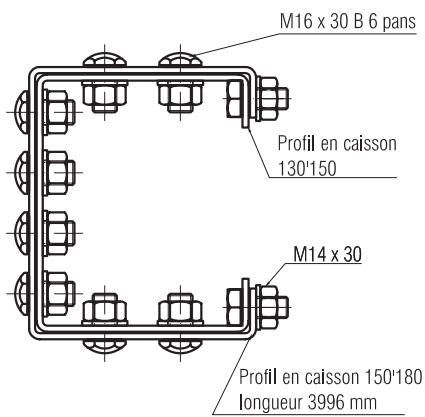

ASTRA  
OFROU  
USTRA  
UVIAS

# Directives pour dispositifs routiers de retenue de véhicules

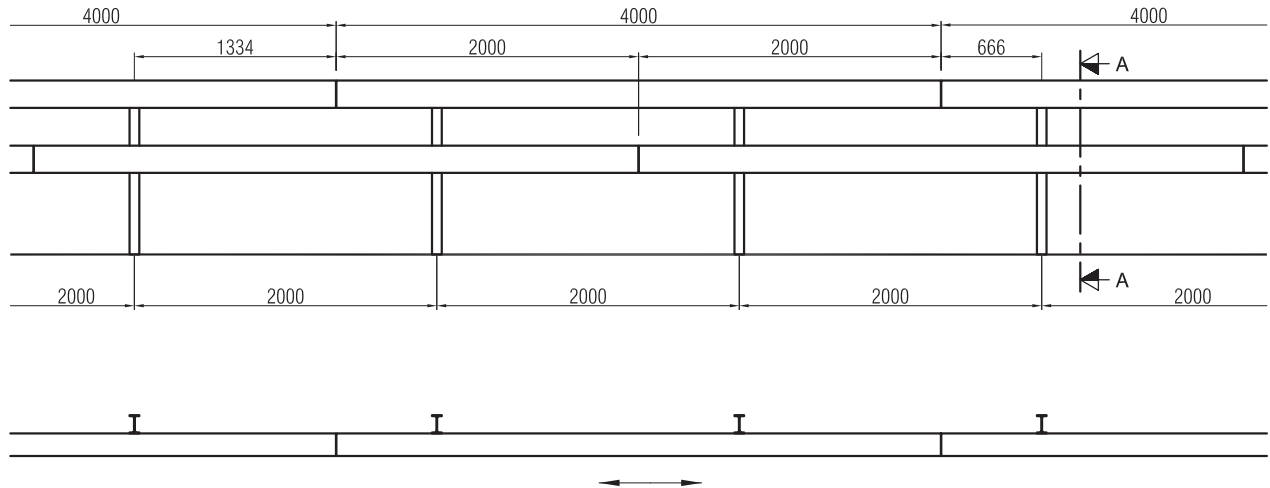

Détail coupe A - A option

La sévérité de choc peut être réduite en posant un élément de déformation entre le poteau et le caisson inférieur.

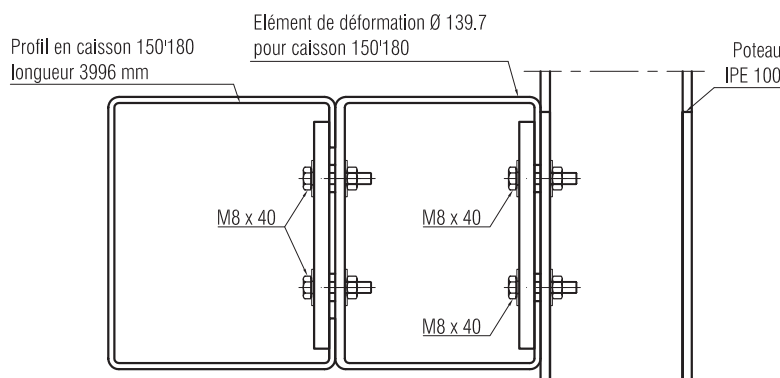
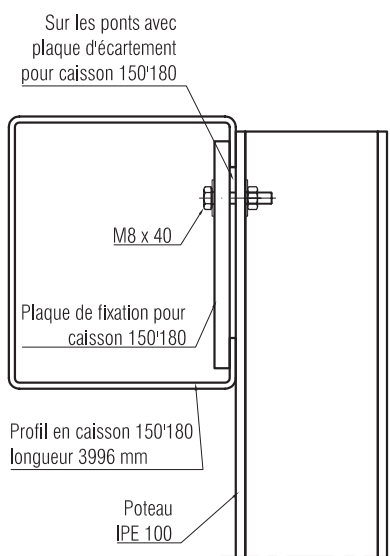

Coupe A - A

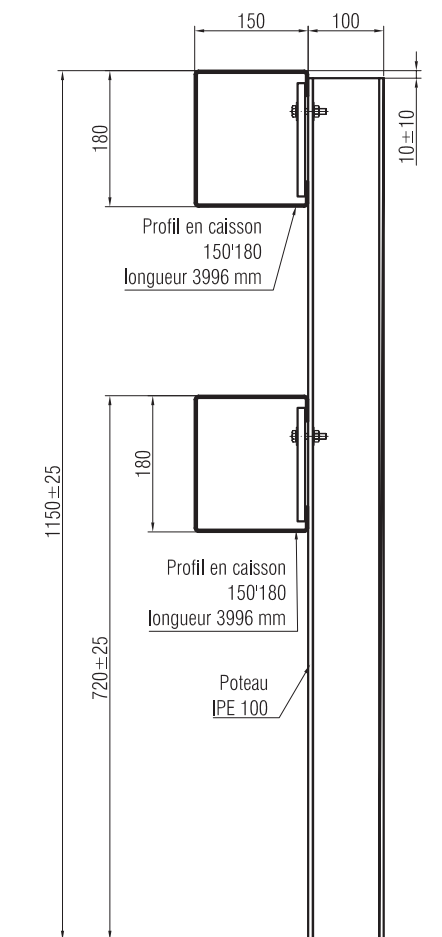

- P 331 Poteau I PE 100 à enfoncer pour GS 2x 150'180
- P 332 Poteau I PE 100 avec semelle pour GS 2x 150'180
- P 333 Poteau I PE 100 à poser en manchon pour GS 2x 150'180
- L 511 Profil en caisson 150'180 longueur 3996 mm
- D 411 Profil en caisson 130'150

- D 421 Plaque de fixation pour caisson 150'180
- D 423 Plaque d'écartement pour caisson 150'180
- D 436 Élément de déformation Ø 139.7 pour caisson 150'180
- S 111 M8 x 40
- S 117 M14 x 30
- S 119 M16 x 30 B 6 pans

<p>GS 2 x 150'180 2.00 m Système</p>	Echelle	Edition	01.08.05
		1 : 5	Remplace
	1 : 10		
	1 : 50		
		Dessin no. <b>6411</b>	